



E · M · S

ENTERPRISE MOBILITY SOLUTIONS
Soluciones Tecnológicas de Vanguardia

PROPUESTA COMERCIAL

Sistema de Videovigilancia PTZ 4G Solar
Dahua Apollo Series · DH-IPC-PTS2649C-3E3Z-4GB20

APOLLO SERIES

PTS2649C-3E3Z-4GB20



DOCUMENTO N°

EMS-2026-0410-01

FECHA DE EMISIÓN

10 de abril de 2026

VÁLIDA HASTA

10 de mayo de 2026

EJECUTIVO DE CUENTA

Emanuel Eduardo Molina Sarzoza · +56 9 7250 2422 · emolinas@emserver.com



ÍNDICE

Tabla de Contenidos

01	Carta de Presentación	pág. 03
02	Resumen Ejecutivo	pág. 04
03	¿Por qué esta Solución?	pág. 05
04	Especificaciones Técnicas	pág. 06
05	Cobertura y Detección DORI	pág. 07
06	Funciones Inteligentes de IA	pág. 08
07	App DMSS — Gestión Remota	pág. 09
08	Presupuesto Detallado	pág. 10
09	Medios de Pago	pág. 11
10	Retorno de Inversión	pág. 12
11	Plan de Implementación	pág. 13
12	Garantías y Condiciones	pág. 14
13	Aceptación y Firma	pág. 15

LA SOLUCIÓN EN NÚMEROS

6x

ZOOM HÍBRIDO

120m

RECONOCIMIENTO

65Wh

BATERÍA LITIO

24/7

OPERACIÓN AOV



01 SECCIÓN 01 CARTA DE PRESENTACIÓN

Santiago, 10 de abril de 2026

Estimado cliente,

E Por medio de la presente, **G.G. Enterprise Mobility Solutions** tiene el agrado de presentarle una propuesta formal para la implementación de un sistema de videovigilancia autónomo de última generación, especialmente diseñado para sectores rurales o de difícil acceso.

Comprendemos que la protección de activos, instalaciones y personal en zonas remotas representa un desafío logístico y tecnológico mayor. Por ello, ofrecemos una solución que opera de manera completamente independiente de la red eléctrica e internet fijo, garantizando vigilancia continua las 24 horas del día, los 7 días de la semana.

EMS cuenta con amplia experiencia en el diseño e implementación de soluciones de seguridad electrónica y movilidad empresarial en Chile, con proyectos ejecutados en los sectores agrícola, minero, energético e infraestructura.

Quedamos a su disposición para coordinar una reunión o visita técnica sin compromiso.

Atentamente,

Emanuel Eduardo Molina Sarzoza

Ejecutivo de Cuentas — G.G. Enterprise Mobility Solutions

+56 9 7250 2422 · emolinas@emssserver.com

www.emssserver.com · www.GuardianTracer.com

02 SECCIÓN 02 RESUMEN EJECUTIVO

Vigilancia autónoma 24/7 donde la red no llega.

Cámaras PTZ 4G con energía solar 100% autónoma, sin red eléctrica ni internet fijo. IA integrada para detección precisa de personas y vehículos.

Autonomía Total	Sin conexión eléctrica ni internet fijo.
Inteligencia Artificial	Detección de humanos y vehículos con deep learning.
Cobertura Extendida	6x zoom híbrido · reconocimiento a 120 metros.
Operación 24/7	Modo AOV con consumo energético optimizado.
Disuasión Activa	Luz LED + sirena configurable remotamente.
Escalable y Modular	Múltiples dispositivos integrados fácilmente.



Cámara PT Solar 4G

Camara PT autónoma con SMD 3.0, modo Always-On, audio bidireccional y auto-tracking – ideal para zonas remotas.



DH-IPC-PTS2649C-3E3Z-4GB20

Smart Detection



AI Human Detection



AI Vehicle Detection



Smart Dual Light



Sound and Light Alarm

4G Connection

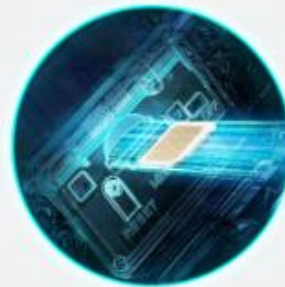

Supports Micro SD Card (Up to 512GB)



Two-way Talk



IP67 Protection

03 SECCIÓN 03 ¿POR QUÉ ESTA SOLUCIÓN?

POR QUÉ EMS

Donde otros sistemas necesitan cables, nosotros **solo necesitamos el sol.**

Seis ventajas que hacen la diferencia en terreno.



ASEGURA CADA ESQUINA DONDE LLEGUE EL SOL

Sistema integral de seguridad para exteriores

- Transmisión Wireless 4G
- Estructura Integrada
- Batería de Larga Duración
- Resistente a Cualquier Clima
- App de Monitoreo en Tiempo Real

Performance Mode
Construction zone/event monitoring

2 Days

AOV (Always-on Video) Mode
Scenarios that need 24/7 video recording

10 Days

04 SECCIÓN 04 ESPECIFICACIONES TÉCNICAS

Dahua Apollo Series · DH-IPC-PTS2649C-3E3Z-4GB20

SENSOR	Dual 3MP + 3MP — dos canales simultáneos
RESOLUCIÓN	2304 × 1296 px (3M) en ambas cámaras
ZOOM ÓPTICO	6× zoom híbrido inteligente (PT automático)
TECNOLOGÍA	WizColor — visión nocturna en color
ILUMINACIÓN IR	LED IR: 30 m (fija) · 50 m (PT)
CONECTIVIDAD	4G LTE Latinoamérica + EAU · SIM interna
BATERÍA	65 Wh litio ternaria · recarga QC 2.0
PANEL SOLAR	8 W integrado · orientación ajustable
ALMACENAMIENTO	MicroSD hasta 512 GB · grabación local
PROTECCIÓN	IP66 + TVS 2000V descargas eléctricas
TEMPERATURA	-20°C a +60°C operación continua
DIMENSIONES	223 × 130 × 215 mm · 1,8 kg

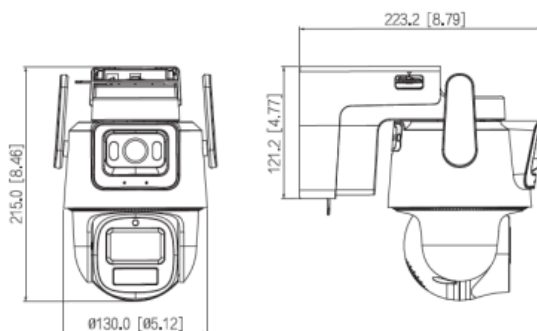
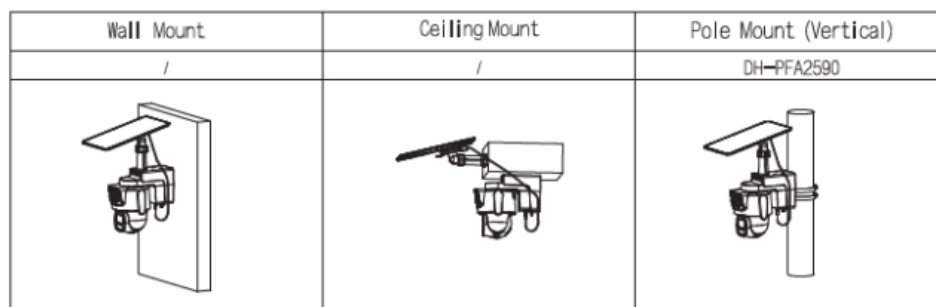

05

SECCIÓN 05

COBERTURA Y DETECCIÓN DORI

El estándar DORI define las distancias a las que una cámara puede detectar, observar, reconocer o identificar objetivos con suficiente detalle.

LENTE	DETECTAR	OBSERVAR	RECONOCER	IDENTIFICAR
2.8 mm	40 m	15.8 m	8 m	4 m
3.6 mm	51.4 m	20.3 m	10.3 m	5.1 m
8.4 mm (zoom)	120 m	47.4 m	24 m	12 m

Con el zoom máximo la cámara **reconoce personas a 24 m e identifica a 12 m**. El PTZ cubre 350° horizontales continuos.

ZOOM EXCEPTIONAL

See every detail. Protect what matters.



Movimiento PTZ

Pan	0° – 350° continuo
Tilt	0° – 90° eléctrico
Velocidad	40°/s manual y preset
Presets	50 posiciones
Tours	8 (hasta 32 presets c/u)
Auto-tracking	Lite (IA integrada)



Upgrade Your Experience with DMSS

Dahua Mobile Security Surveillance (DMSS) is a professional remote surveillance management platform that offers remote monitoring, device migration, and sharing. When connected to the internet, the platform provides real-time alerts to improve surveillance efficiency and grant flexibility in security management.



06

SECCIÓN 06

FUNCIONES INTELIGENTES DE IA

Detección de Humanos	Reconocimiento automático de personas, diferenciando de otros objetos.
Detección de Vehículos	Identifica automóviles, camionetas y maquinaria pesada.
SMD 3.0	Smart Motion Detection: filtra falsas alarmas por luz, lluvia o vegetación.
AI-ISP	Procesamiento de imagen adaptable a condiciones de luz variable.
Auto Tracking Lite	Seguimiento automático: mantiene humanos/vehículos centrados.
Two-way Talk	Micrófono y altavoz integrados para comunicación en tiempo real.

Modo AOV — Always-On Video

Grabación 24/7 con consumo optimizado. 1 fps en reposo → 15 fps al detectar movimiento.

Consumo AOV: 170 mW vs. 3,7 W en pleno rendimiento.

Disuasión Activa

Luz LED blanca de alerta + sirena configurable: 3 opciones de sonido, volumen 1–100, repeticiones 1–10. Control remoto desde app móvil iOS/Android.

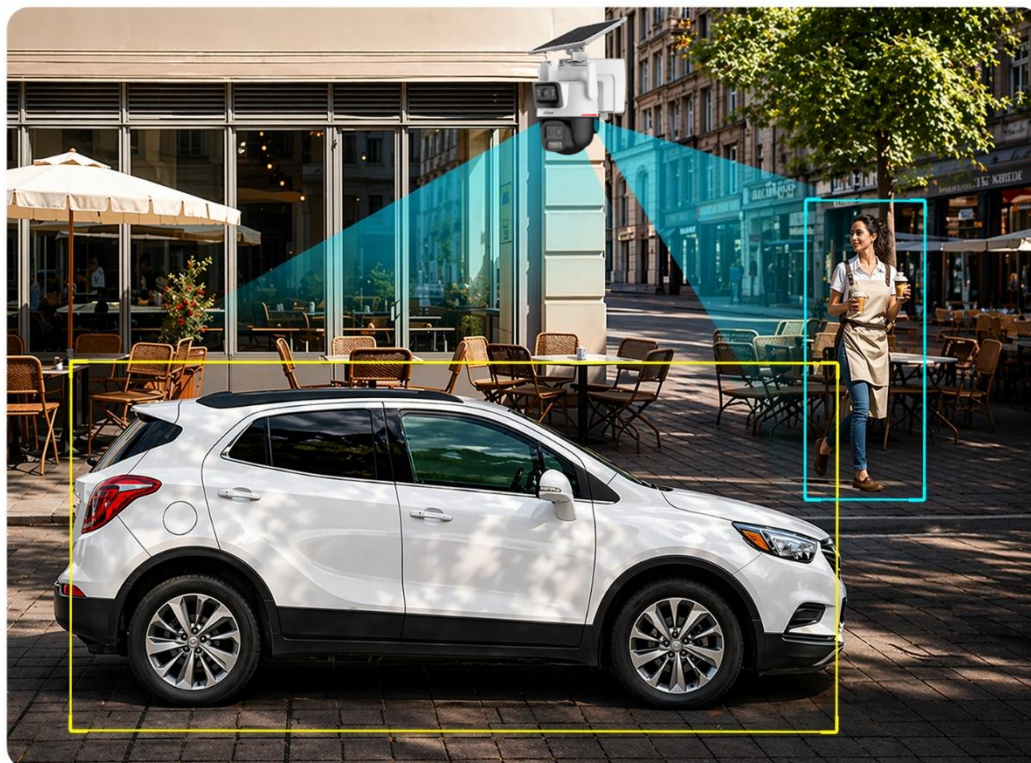

07

SECCIÓN 07

APP DMSS — GESTIÓN REMOTA

Funciones Principales

- › Vista en vivo desde cualquier lugar
- › Alertas push al detectar personas/vehículos
- › Reproducción de grabaciones remotamente
- › Control PTZ (pan, tilt, zoom) desde el celular
- › Activación manual de sirena y LED
- › Gestión de múltiples cámaras en una app

Ventajas

- › 100% gratuita — sin suscripción mensual
- › Compatible con iOS y Android
- › Grabación local en MicroSD sin nube obligatoria
- › Interfaz en español
- › Notificaciones configurables por horario
- › Acceso multiusuario para equipos

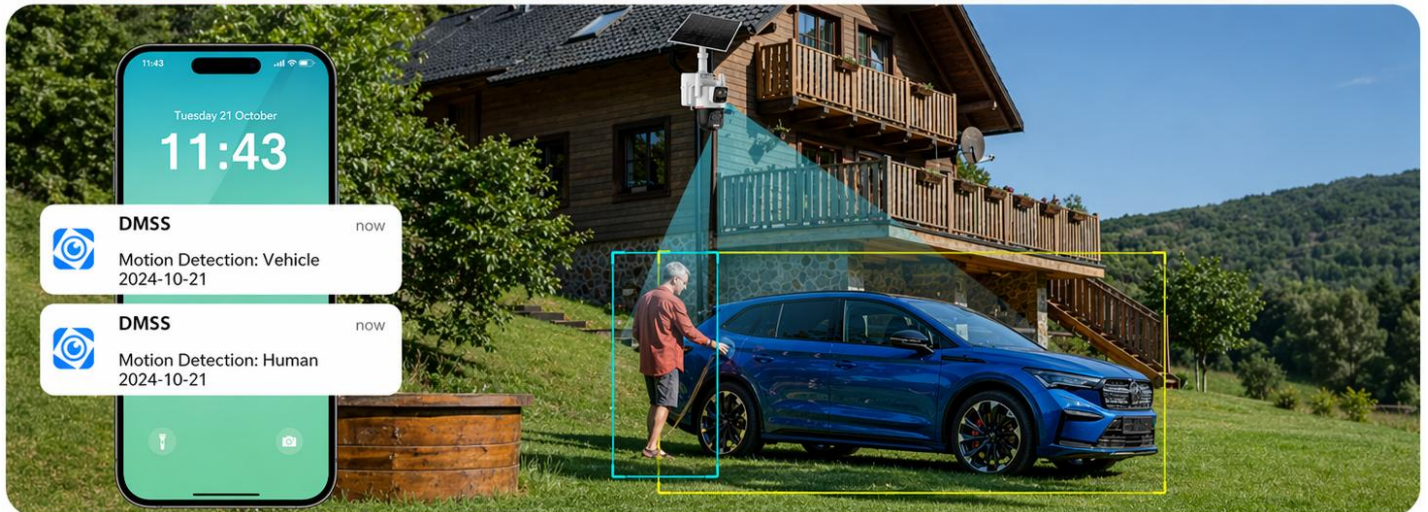



08 SECCIÓN 08 PRESUPUESTO DETALLADO

Opción 1 — Venta Directa

#	DESCRIPCIÓN	QTY	P. UNIT.	TOTAL
01	Cámara Dahua DH-IPC-PTS2649C 4G Solar · Apollo Series	1	\$290.000	\$290.000
02	Soporte Dahua PFA152-E (poste de montaje)	1	\$25.000	\$25.000
03	MicroSD 128 GB Clase 10 — grabación Ultra HD	1	\$29.990	\$29.990
04	Configuración inicial de tarjeta de memoria, seguimiento de objetos, gestión de notificaciones con IA, y acceso a la APP DMSS	1	\$33.000	\$33.000
05	Despacho Express dentro de la Región Metropolitana	—	—	GRATIS

INVERSIÓN TOTAL · IVA INCLUIDO

\$449.808

Subtotal neto \$377.990 · IVA 19% \$71.818 · **3 cuotas sin interés de \$149.936**

Costos Mensuales de Operación

CONCEPTO	MENSUAL	ANUAL
Plan 4G IoT (datos ilimitados)	\$15.000	\$180.000
Mantenimiento Preventiva	\$23.800	\$285.600
TOTAL MENSUAL	\$38.800	\$465.600







Opción 2 — Arriendo / Renting Mensual

Cuota mensual	\$150.00 / mes IVA incluido
Período mínimo	3 meses o más
Renovación	Flexible mes a mes tras período inicial
Incluye	Equipo completo + panel solar + instalación + configuración + conexión 4G + mantenimiento del equipo.



09

SECCIÓN 09 MEDIOS DE PAGO

 Efectivo Pago en oficina o contra entrega	 Transferencia Transferencia bancaria o depósito	 Redcompra Todas las tarjetas de débito
 Webpay Plus Plataforma segura Transbank	 Visa / Mastercard Débito y crédito internacional	 3 Cuotas sin Interés Visa y Mastercard crédito

✓ 3 cuotas sin interés de \$149.936/mes · Total \$449.808 · Envío GRATIS RM

webpay plus



transbank.

10

SECCIÓN 10
RETORNO DE INVERSIÓN PROYECTADO

Análisis basado en escenarios reales de implementación en sectores rurales chilenos.

CONCEPTO DE AHORRO / BENEFICIO	IMPACTO ANUAL (CLP)	RANGO USD
Reducción de pérdidas por robo	\$4.500.000 – \$10.800.000	USD 5.000 – 12.000
Ahorro en vigilancia humana	\$7.200.000 – \$13.500.000	USD 8.000 – 15.000
Reducción de costos operativos	15% – 30% de costos base	Variable
Nuevos contratos / diferenciación	10% – 20% ingresos adicionales	Variable



Tiempo de recuperación: 6 a 12 meses en proyectos medianos.

11

SECCIÓN 11

PLAN DE IMPLEMENTACIÓN

01

FASE

Preparación

- › Confirmación de pedido.
- › Adquisición de SIM card 4G IoT con cobertura en la zona.
- › Reconocimiento del terreno.

02

FASE

Implementación

- › Montaje del equipo
- › Conexión de panel solar y batería.
- › Inserción de SIM card y verificación de conectividad 4G.
- › Instalación de tarjeta MicroSD.

03

FASE

Configuración y entrega

- › Configuración de notificaciones Inteligencia Artificial.
- › Instalación de aplicación móvil iOS/Android por el cliente.
- › Revisión final con el cliente.
- › Entrega de manual de uso simplificado.
- › Firma de acta de recepción conforme.



12

SECCIÓN 12
GARANTÍAS Y CONDICIONES

GARANTÍA HARDWARE	6 meses desde recepción contra defectos de fabricación. *Se garantiza que este producto a prueba de agua y polvo con bajo certificación IPX66.
TIEMPO DE RESPUESTA	Soporte remoto: máx. 4 hrs. hábiles. Visita técnica: máx. 48 hrs. hábiles.
REEMPLAZO DE EQUIPO	Falla de hardware confirmada → reemplazo sin costo dentro del período.

Condiciones de Pago

MODALIDAD VENTA	Todo medio de pago, recíbelo y pruébalo.
MODALIDAD ARRIENDO	Todo medio de pago, arriendo mensual mínimo 3 meses.
MEDIOS DE PAGO	Efectivo · Redcompra · Webpay Plus · Visa / Mastercard · 3 cuotas sin interés.

- › Vigencia de 30 días desde la fecha de emisión.
- › Precios no incluyen IVA salvo indicación explícita.
- › EMS se reserva el derecho de modificar precios ante variaciones en tipo de cambio.
- › Documento confidencial de uso exclusivo del destinatario.

Cumplimiento Legal · Ley N°21.659 y Ley N°21.719

EMS actúa como Proveedor Digital de venta o arriendo y conforme a la Ley N°21.659 no presta servicios de Seguridad Electrónica privada. Las funciones de IA cumplen la Ley N°21.719 de protección de datos personales.



13

SECCIÓN 13
ACEPTACIÓN Y FIRMA

POR G.G. ENTERPRISE MOBILITY SOLUTIONS

ACEPTADO POR EL CLIENTE

Emanuel Eduardo Molina Sarzoza
Ejecutivo de Cuentas
+56 9 7250 2422 · emolinas@emsserver.com

Nombre y Firma
Fecha: _____
RUT: _____

PRÓXIMO PASO

Coordinemos una visita técnica.

+56 9 7250 2422 · emolinas@emsserver.com · www.emsserver.com

